



MASTERColour CDM-Rm Elite

MASTERColour CDM-Rm Elite Mini 35W/930 GX10 MR16 40D

Lampe à réflecteur, décharge et halogénure métallisé mini, avec un haut rendement et produisant une lumière blanche étincelante à rendu des couleurs élevé

Données du produit

Caractéristiques générales	
Culot	GX10 [GX10]
Position de fonctionnement	UNIVERSAL [toutes]
Durée de vie à 5% de mortalité (nom.)	9000 h
Durée de vie à 10% de mortalité (nom.)	10000 h
Durée de vie à 20% de mortalité (nom.)	12000 h
Durée de vie moyenne (nom.)	15000 h
Code Ansi HID	C130/O
Cycle d'allumage	1350X

Photométries et Colorimétries	
Code couleur	930 [CCT de 3000 K]
Angle d'émission du faisceau (nom.)	40 °
Angle d'émission du faisceau	42 °
Angle d'émission du faisceau	50 °
Angle d'émission du faisceau	34 °
Intensité lumineuse (min.)	2700 cd
Intensité lumineuse (nom.)	3600 cd
Description du faisceau	-
Flux lumineux à 12 000 h (nom.)	85 %
Flux lumineux à 2 000 h (nom.)	95 %

Flux lumineux à 4 000 h (nom.)	93 %
Coordonnée trichromatique x (nom.)	0,439
Coordonnée de chromaticité Y (nom.)	0,403
Température de couleur proximale (nom.)	3000 K
Efficacité lumineuse (valeur nominale)	61 lm/W
Indice de rendu des couleurs (min.)	88
Indice de rendu des couleurs (nom.)	91
LLMF à la fin de la durée de vie nominale (nom.)	80 %
Flux dans un cône de 90°	2150 lm

Caractéristiques électriques	
Puissance (valeur nominale)	39 W
Temps minimum de réamorçage (max.)	15 min
Temps de chauffage à 60% du flux lumineux (nom.)	120 s
Délai d'allumage (max.)	30 s
Tension (max.)	95 V
Tension (min.)	79 V
Tension (nom.)	87 V

MASTERColour CDM-Rm Elite

Gestion et gradation

Intensité réglable	Non
Délai d'amorçage 90 % (max.)	3 min

Normes et recommandations

Classe énergétique	A
Taux de mercure (Hg) (nom.)	4,7 mg
Consommation d'énergie kWh/1 000 h	43 kWh

Ultra-Violet (UV)

Pet (Niosh) (min.)	8 h/500lx
Facteur de détérioration D/fc (max.)	0,4

Conditions techniques lumineuses

Température du col du réflecteur (max.)	315 °C
---	--------

Données logistiques

Code de produit complet	871829116306000
Désignation Produit	MASTERColour CDM-Rm Elite Mini 35W/930 GX10 MR16 40D
Code barre produit (EAN)	8718291163060
Code de commande	16306000
Local Code	CDMRMEL35W40UP
Unité d'emballage	1
Conditionnement par carton	12
Code industriel (12NC)	928194805330
Poids net (pièce)	0,048 kg
ILCOS Code	MRS/UB-35/930-H-GX10-51/54.5/40

Mises en garde et sécurité

Schéma dimensionnel

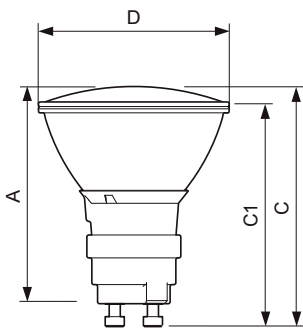

CDM-Rm 35W/930 GX10 MR16 40D

Product

MASTERColour CDM-Rm Elite Mini 35W/930 GX10 MR16 40D

Données photométriques

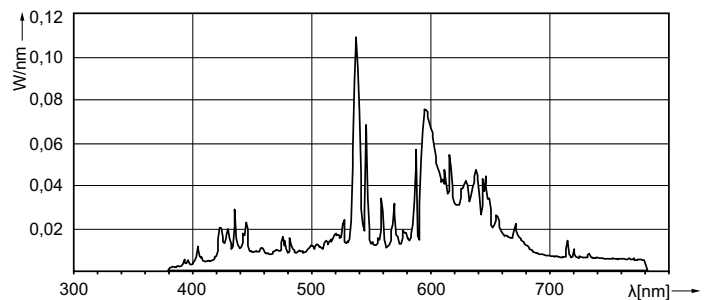
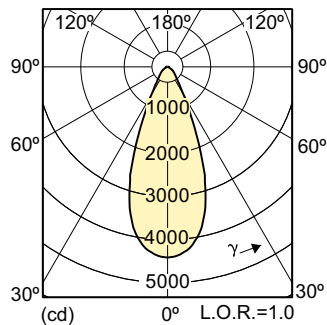

MASTERC colour CDM-Rm Elite

Données photométriques

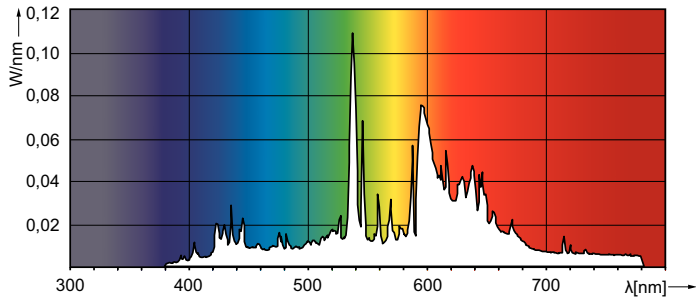

Durée de vie

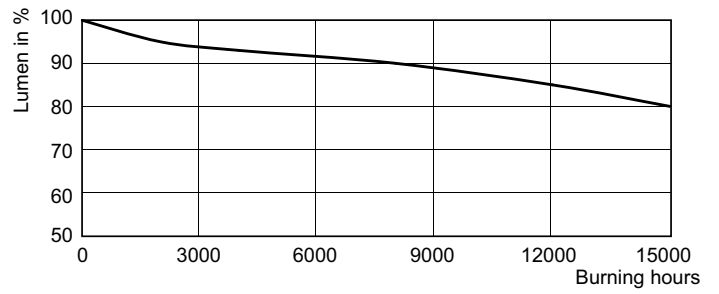
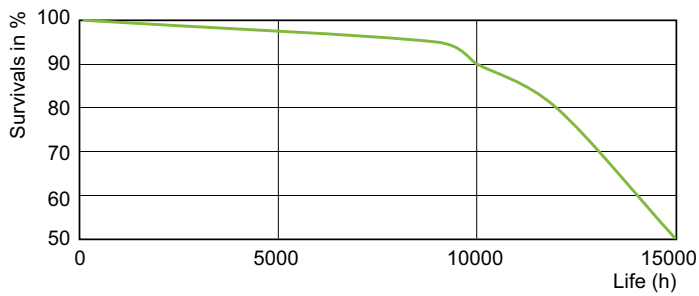

LDLE_CDM-Rm_35W_930-Life expectancy diagram

CDM-Rm 20W, 35W GX10 MR16

