

Variateur intelligent à bouton-poussoir universel équipé d'un émetteur et récepteur RF, 3-200 W, connexion à 2 fils

Le variateur intelligent convient pour les charges résistives, inductives et capacitives, ainsi que pour faire varier l'intensité de lampes halogènes et à LED variables. Il est doté d'un émetteur et d'un récepteur qui fonctionnent selon le protocole Easywave.

Si souhaité, il est possible d'ajouter des commandes supplémentaires. Il peut s'agir tant de boutons-poussoirs câblés que de commandes sans fil selon le protocole Easywave.

Le variateur intelligent est relié par deux fils et ne nécessite pas de conducteur du neutre. De cette manière, il remplace sans peine toute commutation simple, va-et-vient ou permutateur.

Il est parfaitement adapté à l'extension d'installations électriques existantes excluant tous travaux de rainurage ou de perçage ou évite de devoir installer des câbles complexes.

Le variateur intelligent est non seulement capable de faire varier son intensité, mais il peut aussi commander d'autres récepteurs fonctionnant d'après le protocole Easywave. Il peut en outre être intégré à une ambiance créée par une commande sans fil.

Le variateur comporte une LED de feed-back, dont le fonctionnement peut être réglé.

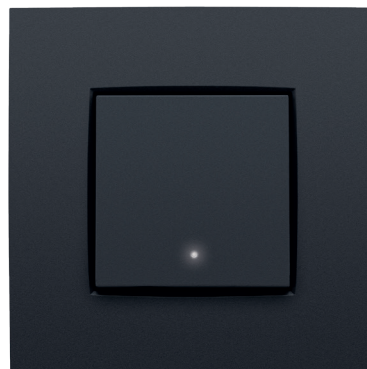

410-00400

4 year warranty

Variateur à bouton-poussoir intelligent universel équipé d'un émetteur et récepteur RF, 3-200 W, connexion à 2 fils, avec fixation par griffes

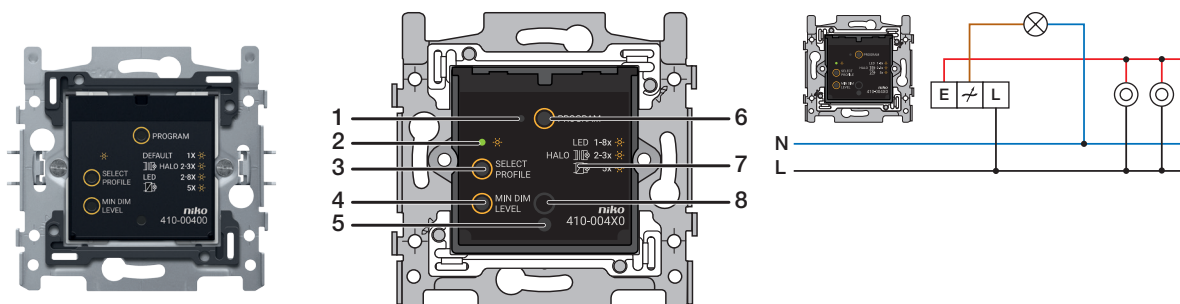

Le variateur intelligent convient pour les charges résistives, inductives et capacitives, ainsi que pour faire varier l'intensité de lampes halogènes et à LED variables. Il est doté d'un émetteur et d'un récepteur qui fonctionnent selon le protocole Easywave.

Si souhaité, il est possible d'ajouter des commandes supplémentaires. Il peut s'agir tant de boutons-poussoirs câblés que de commandes sans fil selon le protocole Easywave.

Le variateur intelligent est relié par deux fils et ne nécessite pas de conducteur du neutre. De cette manière, il remplace sans peine toute commutation simple, va-et-vient ou permutateur.

Il est parfaitement adapté à l'extension d'installations électriques existantes excluant tous travaux de rainurage ou de perçage ou évite de devoir installer des câbles complexes.

Le variateur intelligent est non seulement capable de faire varier son intensité, mais il peut aussi commander d'autres récepteurs fonctionnant d'après le protocole Easywave. Il peut en outre être intégré à une ambiance créée par une commande sans fil.

Le variateur comporte une LED de feed-back, dont le fonctionnement peut être réglé.

Variateur à bouton-poussoir intelligent universel équipé d'un émetteur et récepteur RF, 3-200 W, connexion à 2 fils, avec fixation par griffes. L'interrupteur possède des contacts cubiques en argent (sans cadmium) qui sont montés en forme de croix.

Les bus de contact sont équipés de bornes à vis pour fixer les fils. Lors de la fixation dans une boîte d'encastrement dont les parois internes sont munies d'encoches prévues à cet effet, on utilise des griffes qui s'ouvrent par le vissage de vis à tête fendue (encoche 0,8 x 5 mm). Les griffes, qui ont une profondeur d'engrènement de 31 mm, se rétractent totalement lors du dévissage. Le cadre de montage a une épaisseur de métal de 1 mm et est zingué après la découpe sur toutes les faces, y compris sur les faces découpées. Sur l'axe horizontal et vertical, le cadre de montage possède 4 encoches pour la fixation par vis dans des boîtes d'encastrement. Ces encoches ont un logement de vis de 7 mm. Pour le montage sur panneaux, le cadre de montage est muni de 4 logements de vis (désignés par un symbole de vis) d'un diamètre de 3 mm. Le milieu du cadre de montage, tant dans le sens horizontal que vertical, est indiqué (corde à craie, laser...) afin que le montage d'un ou de plusieurs mécanismes puisse être réalisé rapidement et simplement.

Capacité de fil	2 x 2,5 mm ² par borne de raccordement
Tension d'alimentation	230 Vac ± 10 %, 50 Hz
Charge minimum	3 W
Charge maximum lampes halogènes 230 V	200 W
Charge maximum lampes à incandescence	200 W
Charge maximum lampes LED	200 W (le type de lampe détermine le nombre maximum de lampes)
Charge maximum lampes éco (CFLi)	200 W (le type de lampe détermine le nombre maximum de lampes)
Silencieux	oui
Déparasitage TCC	ce variateur est équipé d'un déparasitage pour signaux TCC (chutes de fréquence jusqu'à 3 Hz). Ce déparasitage intégré est destiné à éliminer d'abord un maximum de signaux perturbateurs du réseau afin de permettre aux lampes de fonctionner de manière optimale, sans papillotement ni bourdonnement.
Diminution de la capacité	à une température ambiante dépassant 35 °C, la charge maximale diminuera de 5 % par 5 °C
Profondeur d'encastrement	29,5 mm
Dimensions (HxLxP)	70 x 70 x 42 mm
Marquage	CE



410-00410

4 year warranty

Variateur à bouton-poussoir intelligent universel équipé d'un émetteur et récepteur RF, 3-200 W, connexion à 2 fils, avec fixation par vis

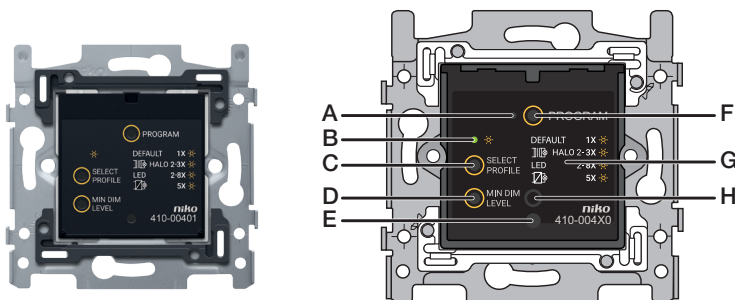

Le variateur intelligent convient pour les charges résistives, inductives et capacitives, ainsi que pour faire varier l'intensité de lampes halogènes et à LED variables. Il est doté d'un émetteur et d'un récepteur qui fonctionnent selon le protocole Easywave.

Si souhaité, il est possible d'ajouter des commandes supplémentaires. Il peut s'agir tant de boutons-poussoirs câblés que de commandes sans fil selon le protocole Easywave.

Le variateur intelligent est relié par deux fils et ne nécessite pas de conducteur du neutre. De cette manière, il remplace sans peine toute commutation simple, va-et-vient ou permutateur.

Il est parfaitement adapté à l'extension d'installations électriques existantes excluant tous travaux de rainurage ou de perçage ou évite de devoir installer des câbles complexes.

Le variateur intelligent est non seulement capable de faire varier son intensité, mais il peut aussi commander d'autres récepteurs fonctionnant d'après le protocole Easywave. Il peut en outre être intégré à une ambiance créée par une commande sans fil.

Le variateur comporte une LED de feed-back, dont le fonctionnement peut être réglé.

Variateur à bouton-poussoir intelligent universel équipé d'un émetteur et récepteur RF, 3-200 W, connexion à 2 fils, avec fixation par vis. L'interrupteur possède des contacts cubiques en argent (sans cadmium) qui sont montés en forme de croix.

Les bus de contact sont équipés de bornes à vis pour fixer les fils. Lors de la fixation dans une boîte d'encastrement, on utilise des vis. Le cadre de montage a une épaisseur de métal de 1 mm et est zingué après la découpe sur toutes les faces, y compris sur les faces découpées. Sur l'axe horizontal et vertical, le cadre de montage possède 4 encoches pour la fixation par vis dans des boîtes d'encastrement. Ces encoches ont un logement de vis de 7 mm. Pour le montage sur panneaux, le cadre de montage est muni de 4 logements de vis (désignés par un symbole de vis) d'un diamètre de 3 mm. Le milieu du cadre de montage, tant dans le sens horizontal que vertical, est indiqué (corde à craie, laser...) afin que le montage d'un ou de plusieurs mécanismes puisse être réalisé rapidement et simplement.

Capacité de fil	2 x 2,5 mm ² par borne de raccordement
Tension d'alimentation	230 Vac ± 10 %, 50 Hz
Charge minimum	3 W
Charge maximum lampes halogènes 230 V	200 W
Charge maximum lampes à incandescence	200 W
Charge maximum lampes LED	200 W (le type de lampe détermine le nombre maximum de lampes)
Charge maximum lampes éco (CFLi)	200 W (le type de lampe détermine le nombre maximum de lampes)
Silencieux	oui
Déparasitage TCC	ce variateur est équipé d'un déparasitage pour signaux TCC (chutes de fréquence jusqu'à 3 Hz). Ce déparasitage intégré est destiné à éliminer d'abord un maximum de signaux perturbateurs du réseau afin de permettre aux lampes de fonctionner de manière optimale, sans papillotement ni bourdonnement.
Diminution de la capacité	à une température ambiante dépassant 35 °C, la charge maximale diminuera de 5 % par 5 °C
Profondeur d'encastrement	29,5 mm
Dimensions (HxLxP)	70 x 70 x 42 mm
Marquage	CE

