

DALI-LINK - Appareils de contrôle

### PBM-DALI-LINK-4W



blanc N°-Article 93396

#### Informations Produits

- Dispositif d'entrée binaire DALI pour boîtes encastrées
- 4 entrées librement configurables pour bouton-poussoir au contact libre de potentiel
- Modes de fonctionnement: normal, cage d'escalier ou scène
- LED intégrée pour la localisation en état démonté
- Buzzer intégré pour la localisation en état installé
- DIP- et HEX SWITCH pour mise en service rapide avec fonctions de base
- La fonctionnalité complète ne peut être activée qu'avec les accessoires de la gamme de produits B.E.G. LUXOMAT<sup>®</sup> net DALI-LINK

#### Données techniques

<b>Tension:</b>	par le DALI Bus, max. 22 V
<b>Dimensions:</b>	38 x 38 x 12 mm
<b>Paramétrage:</b>	via commutateur DIP, commutateur HEX, B.E.G. BLE-Appli
<b>Consommation de courant:</b>	7 mA
<b>Température ambiante:</b>	-25 °C à +50 °C
<b>Boîtier:</b>	Polycarbonate, résistant aux UV
<b>Longueur de câble:</b>	50 cm
<b>Durée de temporisation:</b>	1 min - 150 min (seulement en mode escalier)

## Désignation

Désignation	Couleur	N°-Article	EAN-Code
PBM-DALI-LINK-4W	blanc	93396	4007529933969

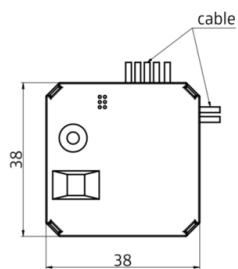

Dimensions 93396

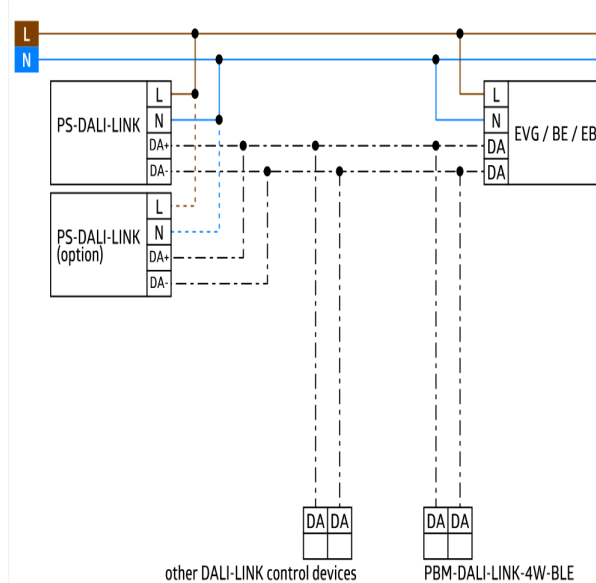

Schéma de raccordement