

**HomeProfessional, sèche-linge pompe
à chaleur, 9 kg
WTX8HE40FG**

A+++



Accessoires en option

WMZ20600 : Corbeille pour lainages

WTZ27400 : KIT DE SUPERP+TABL BLANC SL WTR/WTX

WTZ27410 : KIT DE SUPERP SS TABL BLANC SL WTR/WTX

**Notre sèche-linge premium AutoClean doté
des technologies Smart Dry et Iron Assist
vous simplifie le soin du linge – tout est fait
de manière entièrement automatique.**

- **Iron Assist:** traitement avec vapeur pour adoucir votre linge sec ou pour éviter le repassage.
- **SensitiveDrying System:** un séchage tout en douceur sans plis ou froissages grâce à la structure du tambour unique pour un traitement délicat.
- **Niveau sonore:** séchage particulièrement silencieux.
- **Display avec indication du temps résiduel:** vous savez toujours quand votre linge sera sec.

Données techniques

Type de construction : Pose libre

Top amovible : Non

Charnière de la porte : Droite réversible

Longueur du cordon électrique : 145,0 cm

Hauteur avec top amovible : 842 mm

Dimensions du produit : 842 x 598 x 599 mm

Poids net : 56,013 kg

Fluorinated greenhouse gases : Non

Type of refrigerant : R290

Hermetically sealed equipment : Oui

Quantité de gaz fluorés : 0,149 kg

Code EAN : 4242005156962

Puissance de raccordement : 1000 W

Intensité : 10 A

Tension : 220-240 V

Fréquence : 50 Hz

Certificats de conformité : CE, VDE

Capacité coton - NOUVEAU (2010/30/CE) : 9,0 kg

Classe énergétique (2010/30/CE) : A+++

Consommation énergétique des sèche-linge électroniques en pleine charge - NOUVEAU (2010/30/CE) : 1,61 kWh

Durée du programme coton en pleine charge : 215 min

Consommation énergétique des sèche-linge électroniques en demi-charge - NOUVEAU (2010/30/CE) : 0,90 kWh

Durée du programme coton en demi-charge : 132 min

Contrôle de la consommation énergétique sur les sèche-linge électroniques - NOUVEAU (2010/30/CE) : 193,0 kWh/annum

Contrôle de la durée du cycle : 168 min

Moyenne de l'efficacité énergétique en pleine charge (%) : 88 %

Moyenne de l'efficacité énergétique en demi-charge (%) : 88 %

Contrôle du taux d'humidité résiduelle (%) : 88 %



4 242005 156962

HomeProfessional, sèche-linge pompe à chaleur, 9 kg WTX8HE40FG

Notre sèche-linge premium AutoClean doté des technologies Smart Dry et Iron Assist vous simplifie le soin du linge – tout est fait de manière entièrement automatique.

- Sèche-linge avec pompe à chaleur

Informations générales

- Capacité: 1 - 9 kg
- Type de sèche-linge: Condensation
- Classe d'efficacité énergétique: A+++ sur une échelle de classes d'efficacité énergétique de A+++ à D
- Consommation électrique annuelle: 193 kWh sur la base de 160 cycles de séchage sur un programme standard coton à pleine et demi charge, et de la consommation des programmes économes en énergie. La consommation d'énergie actuelle par cycle dépend de la façon d'utiliser l'appareil.
- Consommation énergétique du programme coton standard à pleine charge: 1.61 kWh et consommation énergétique du programme coton standard à demi-charge: 0.9 kWh
- Durée du programme Coton à charge pleine: 215 min et à demi-charge: 132 min.
- Classe d'efficacité de condensation: B sur une échelle de G (le moins efficace) à A (le plus efficace)
- Efficacité de condensation moyenne sur le cycle Coton standard programme à pleine et demi charge 88 %
- Niveau sonore: 62 dB (A) re 1 pW

Programmes

- SmartDry
- Iron Assist
- Programmes standard: Coton, Synthétiques
- Programmes spéciaux: Essuies, Délicat, AllergyPlus, Coton, Chemises, SmartDry, Duvet, 1 Chemise, 5 Chemises, Chemises, Mix, Express 40 min, Sport, Couvertures, Synthétiques, Finition laine, Autres programmes, Minuterie froid, Minuterie chaud

Options

- Home Connect: Démarrage et commande à distance, gestion de l'énergie, diagnostic à distance et SmartDry
- Phase antifroissage 120 min. à la fin du programme
- Touches TouchControl: Réglages de base, Fin différée jusqu'à, Antifroissage, Memory 1, Memory 2, Options, Marche/Arrêt, Home Connect, Degré de séchage, Start / Reload / Pause, Fin différée jusqu'à 24 h

Equipement et confort

- AutoClean
- AutoDry: programmes de séchage par capteurs d'humidité
- Display TFT à texte clair pour une utilisation intuitive
- JogDial - bouton de sélection avec fonction marche/arrêt intégrée
- Sensitive Drying System: grand tambour en inox pour une meilleure protection des textiles, aubes SoftDesign
- Eclairage du tambour par LED
- Design AntiVibration: silence et stabilité extrême
- Sécurité enfants
- Signal de fin de programme
- Porte vitrée, silver-gris foncé avec angle d'ouverture de 165°
- Porte à ouverture latérale - charnières à droite, Réversible
- Crochet de fermeture métallique
- Kit de raccordement pour évacuation de l'eau de condensation

Caractéristiques techniques

- A glisser sous plan de travail de 85 cm
- Dimensions (H x L x P): 84.2 x 59.8 x 59.9 cm
- Dimensions (H x L): 84.2 cm x 59.8 cm
- Profondeur de l'appareil: 59.9 cm
- Profondeur porte incluse: 63.4 cm
- Profondeur avec porte ouverte: 106.9 cm

**HomeProfessional, sèche-linge pompe à
chaleur, 9 kg
WTX8HE40FG**

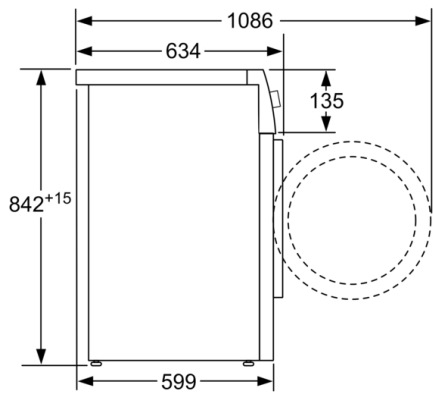

Mesures en mm

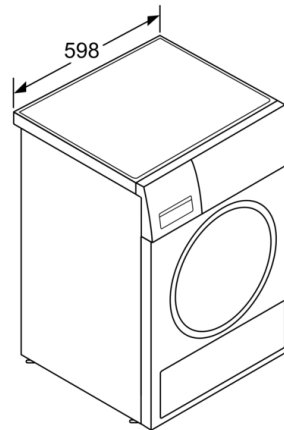

Mesures en mm