

**Serie | 4, sèche-linge pompe à chaleur,
7 kg
WTH83V40FG**



A++

**Le sèche-linge pour un séchage
particulièrement efficace, de classe
énergétique A++.**

- **EasyClean avec A++:** un séchage efficace. Nettoyage aisé du condenseur.
- **SensitiveDrying System:** un séchage tout en douceur sans plis ou froissages grâce à la structure du tambour unique pour un traitement délicat.
- **Niveau de bruit :** séchage agréablement silencieux avec 65-64 dB.
- **Display avec indication du temps résiduel:** vous savez toujours quand votre linge sera sec.

Données techniques

Type de construction : Pose libre

Top amovible : Non

Charnière de la porte : À droite

Longueur du cordon électrique : 145,0 cm

Hauteur avec top amovible : 842 mm

Dimensions du produit : 842 x 598 x 599 mm

Poids net : 45,610 kg

Fluorinated greenhouse gases : Non

Type of refrigerant : R290

Hermetically sealed equipment : Oui

Quantité de gaz fluorés : 0,120 kg

Code EAN : 4242005233663

Puissance de raccordement : 625 W

Intensité : 10 A

Tension : 220-240 V

Fréquence : 50 Hz

Certificats de conformité : CE, VDE

Capacité coton - NOUVEAU (2010/30/CE) : 7,0 kg

Classe énergétique (2010/30/CE) : A++

Consommation énergétique des sèche-linge électroniques en pleine charge - NOUVEAU (2010/30/CE) : 1,68 kWh

Durée du programme coton en pleine charge : 188 min

Consommation énergétique des sèche-linge électroniques en demi-charge - NOUVEAU (2010/30/CE) : 1,02 kWh

Durée du programme coton en demi-charge : 118 min

Contrôle de la consommation énergétique sur les sèche-linge électroniques - NOUVEAU (2010/30/CE) : 212,0 kWh/annum

Contrôle de la durée du cycle : 148 min

Moyenne de l'efficacité énergétique en pleine charge (%) : 81 %

Moyenne de l'efficacité énergétique en demi-charge (%) : 81 %

Contrôle du taux d'humidité résiduelle (%) : 81 %

Accessoires en option

WMZ20600 : Corbeille pour lainages

WTZ11400 : KIT SUPERP+TABL SL WTN/WTG/WTW/WTH

WTZ20410 : KIT SUPERP SS TABL SL WTN/WTG/WTW/WTH



4 242005 233663

Serie | 4, sèche-linge pompe à chaleur, 7 kg WTH83V40FG

Le sèche-linge pour un séchage particulièrement efficace, de classe énergétique A++.

- Sèche-linge avec pompe à chaleur

Informations générales

- Capacité: 1 - 7 kg
- Type de sèche-linge: Condensation
- Classe d'efficacité énergétique: A++ sur une échelle de classes d'efficacité énergétique de A+++ à D
- Consommation électrique annuelle: 212 kWh sur la base de 160 cycles de séchage sur un programme standard coton à pleine et demi charge, et de la consommation des programmes économes en énergie. La consommation d'énergie actuelle par cycle dépend de la façon d'utiliser l'appareil.
- Consommation énergétique du programme coton standard à pleine charge: 1.68 kWh et consommation énergétique du programme coton standard à demi-charge: 1.02 kWh
- Durée du programme Coton à charge pleine: 188 min et à demi-charge: 118 min.
- Efficacité de condensation moyenne sur le cycle Coton standard programme à pleine et demi charge 81 %
- Niveau sonore: 65 dB (A) re 1 pW

Programmes

- Programmes spéciaux: Chemises, Duvet, Essuies, Mix, Express 40 min, Sport, Finition laine, Minuterie froid, Minuterie chaud

Options

- Protection antifroissage après la fin du programme
- Touches TouchControl: Délicat, Antifroissage, Durée du programme, Réglage affiné, Fin différée jusqu'à 24 h

Equipement et confort

- Filtre EasyClean pour un nettoyage aisé du condenseur
- AutoDry: programmes de séchage par capteurs d'humidité
- Display LED pour l'indication du temps résiduel, la fin différée 24 h, les fonctions spéciales et le déroulement du programme
- Commande entièrement électronique avec un seul bouton pour les programmes en fonction du degré d'humidité du linge, le programme à minuterie et les programmes spéciaux
- Sensitive Drying System: grand tambour en inox pour une meilleure protection des textiles, aubes SoftDesign
- Indication vider le réservoir à condensation
- Indication nettoyer le filtre à peluches
- Design AntiVibration: silence et stabilité extrême
- Sécurité enfants
- Signal de fin de programme
- Porte en matière synthétique, blanche avec angle d'ouverture de 170°
- Fermeture de porte confort
- Porte à ouverture latérale - charnières à droite
- Crochet de fermeture métallique
- Kit de raccordement pour évacuation de l'eau de condensation

Caractéristiques techniques

- Dimensions (H x L): 84.2 cm x 59.8 cm
- Profondeur de l'appareil: 59.9 cm
- Profondeur porte incluse: 65.2 cm
- Profondeur avec porte ouverte: 107.5 cm
- A glisser sous plan de travail de 85 cm

**Serie | 4, sèche-linge pompe à chaleur, 7 kg
WTH83V40FG**

mesures en mm

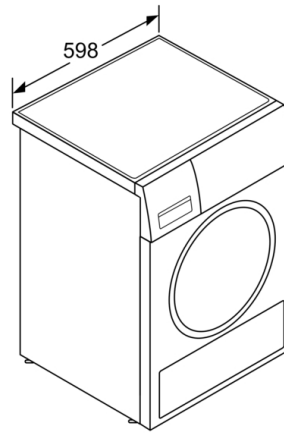
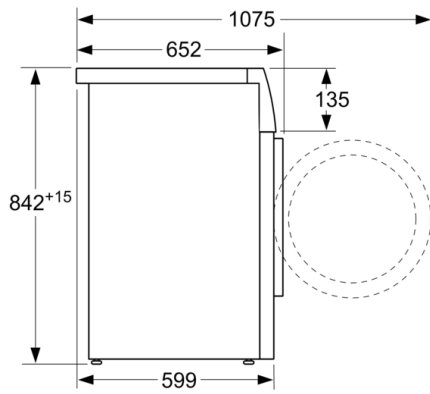

Mesures enmm