

ARG 100711

12NC: 859991603980

Code EAN: 8003437045653

Whirlpool

SENSING THE DIFFERENCE

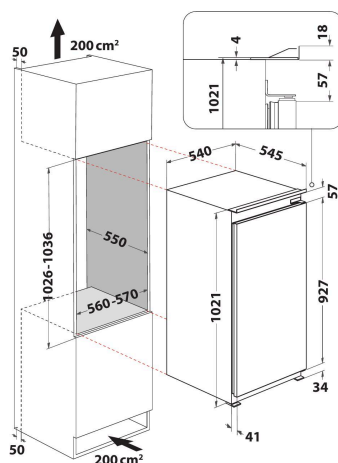

- Classe énergétique A+
- La technologie 6TH SENSE détecte et corrige 5 fois plus rapidement les variations de température pour une meilleure conservation des aliments
- Dimensions de l'appareil (HxLxP): 1021x540x545 mm
- Charnière de porte à droite, réversible
- Niveau sonore: 35 dB(A)
- Température ajustable
- Système de refroidissement du compartiment réfrigérateur: statique
- 2 balconnets ajustables
- LED éclairage
- 1 bac à légumes
- 4 étagères dans le compartiment réfrigérateur
- Réglage électronique de la température
- Système d'installation de porte à couverture coulissante
- Couleur: Acier

Réfrigérateur Whirlpool - ARG 100711

Ce réfrigérateur Whirlpool présente les caractéristiques suivantes : balconnet spécial pour ranger vos bouteilles. Des capteurs 6TH SENSE, qui abaissent automatiquement la température interne de votre appareil quand vous y introduisez des aliments, réduisant ainsi la consommation d'énergie.



Technologie 6TH SENSE

La technologie 6TH SENSE contrôle et corrige instantanément les variations de température. 5 fois plus rapide en redescente en température*. (*Par rapport à un réfrigérateur Whirlpool classique sans la technologie 6TH SENSE.)



Niveau sonore : 35 dBA

Avec un niveau sonore de 35 dBA, ce réfrigérateur garantit une ambiance calme et tranquille dans la cuisine.

AUTO



Dégivrage automatique

Dégivrage sans effort. Élimine efficacement la formation de glace dans l'appareil.



Capacité 115 - 185 L

Tout l'espace dont vous avez besoin. Ce réfrigérateur Whirlpool est conçu pour vous fournir tout l'espace nécessaire au stockage de vos boissons et aliments.

A+

Classe énergétique A+

Une très bonne efficacité énergétique. Avec une classe énergétique A+, cet appareil Whirlpool vous permettra de bénéficier d'une performance maximale ainsi que d'une faible consommation énergétique.



Clayettes en verre

La passion pour la beauté jusque dans les moindres détails. Ce réfrigérateur Whirlpool comprend des étagères en verre avec un rebord pour éviter la chute et le renversement des récipients, et est conçu pour concilier élégance et fonctionnalité, vous garantissant ainsi l'expérience la plus satisfaisante possible.



Système de commande électronique

Ce réfrigérateur Whirlpool comporte un système de contrôle électronique qui assure le paramétrage correct des réglages à tout moment, permettant ainsi un fonctionnement parfait et un contrôle constant de la température.



Éclairage LED

Éclairage parfait. Un éclairage efficace à LEDs illumine la totalité de l'espace interne du réfrigérateur pour vous aider à trouver facilement ce que vous cherchez.



Gestion de l'espace

Tout l'espace dont vous avez besoin. Ce réfrigérateur Whirlpool est conçu pour vous fournir tout l'espace nécessaire au stockage de vos boissons et aliments.

ARG 100711

12NC: 859991603980

Code EAN: 8003437045653

Whirlpool

SENSING THE DIFFERENCE

CARACTERISTIQUES PRINCIPALES

Groupe de produit	Réfrigérateur
Référence commerciale	ARG 100711
Code EAN	8003437045653
Type de construction	built-in
Type de montage	Demi-intégration
Type de commande	Electronique
Types de dispositifs de réglage et d'alarme	LED
Couleur principale du produit	Acier
Puissance de raccordement	90
Intensité	16
Tension	220-240
Fréquence	50
Longueur du cordon électrique	245
Type de prise	Schuko
Capacité nette totale	167
Nombre d'étoiles	Automatique
Nombre de circuits de froid	1
Hauteur du produit	1021
Largeur du produit	540
Profondeur du produit	545
Profondeur porte ouverte à 90°	-
Réglage maximum de la hauteur des pieds	0
Poids net	34
Charnière de la porte	Droite réversible

CARACTERISTIQUES TECHNIQUES

Température réglable	Oui
Signal de dysfonctionnement	Visuel
Processus de dégivrage dans la partie réfrigérateur	Automatique
Interrupteur réfrigération rapide	N/A
Ventilateur dans le compartiment réfrigérateur	Non
Clayettes spéciales bouteille	Non
Porte verrouillable	-
Nombre de clayettes dans le réfrigérateur	4
Nombre de clayettes réglables dans le réfrigérateur	3
Matériau des clayettes	Verre
Thermomètre du réfrigérateur	Aucun

PERFORMANCES

Classe énergétique - NOUVEAU (2010/30/UE)	A+
Consommation énergétique annuelle - NOUVEAU (2010/30/CE)	126
Capacité nette du réfrigérateur - NOUVEAU (2010/30/CE)	167
Capacité nette du congélateur - NOUVEAU (2010/30/CE)	0
Capacité de congélation - NOUVEAU (2010/30/CE)	0
Temps avant l'augmentation de la température	0
Classe climatique	SN-T
Niveau sonore	35
Froid ventilé	Non
Température ambiante maximale	43
Température ambiante minimale	10

