

Fiche produit

Caractéristiques

LVS03033

PrismaSeT Active PLAT.NS250 VIGI HZ.FIXE/ MAN.



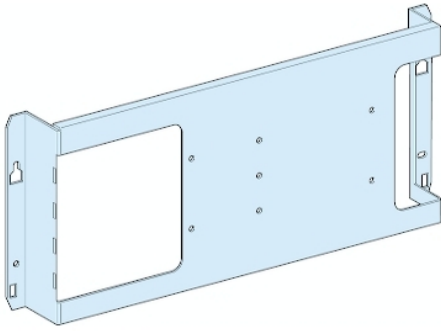

Principales

Gamme	PrismaSeT
Gamme de produits	PrismaSeT G
Type de produit ou de composant	Platine de montage
Catégorie d'accessoire, d'élément séparé	Accessoire d'installation
Compatibilité de gamme	PrismaSeT (PrismaSeT G) coffret
Description d'installation	Coffret posé au sol - largeur 850 mm Boîtier au sol + conduit - largeur 600 + 300 mm Boîtier à fixation murale + conduit - largeur 600 + 300 mm
Produit installé	Compact: fixe NSX100...250 et ampèremètre sans protection défaut terre - contrôle : touche à bascule - horizontale installation Easycompact: fixe CVS100...160 avec protection défaut terre - contrôle : touche à bascule - horizontale installation Easycompact: fixe CVS250 avec protection défaut terre - contrôle : touche à bascule - horizontale installation Compact: fixe NSX100...160 avec protection défaut terre - contrôle : touche à bascule - horizontale installation Compact: fixe NSX250 avec protection défaut terre - contrôle : touche à bascule - horizontale installation
Description des pôles	1 3P: fixe CVS100...160 horizontale installation 1 4P: fixe CVS100...160 horizontale installation 1 3P: fixe CVS250 horizontale installation 1 4P: fixe CVS250 horizontale installation 1 3P: fixe NSX100...160 horizontale installation 1 4P: fixe NSX100...160 horizontale installation 1 3P: fixe NSX250 horizontale installation 1 4P: fixe NSX250 horizontale installation 1 3P: fixe NSX100...250 et ampèremètre horizontale installation 1 4P: fixe NSX100...250 et ampèremètre horizontale installation
Condition d'utilisation du serre-câble	Nécessite une plaque supplémentaire (2 horizontale)

Nombre de modules verticaux (50 mm)	<p>4 module(s): CVS100...160 avec protection défaut terre , direct avec cache-borne long in 600 + 300 mm boîtier au sol + conduit haut ou bas</p> <p>4 module(s): CVS100...160 avec protection défaut terre , direct avec cache-borne long in 600 + 300 mm boîtier à fixation murale + conduit haut ou bas</p> <p>4 module(s): CVS250 avec protection défaut terre , direct avec cache-borne long in 600 + 300 mm boîtier au sol + conduit haut ou bas</p> <p>4 module(s): CVS250 avec protection défaut terre , direct avec cache-borne long in 600 + 300 mm boîtier à fixation murale + conduit haut ou bas</p> <p>4 module(s): NSX100...160 avec protection défaut terre , direct avec cache-borne long in 600 + 300 mm boîtier au sol + conduit haut ou bas</p> <p>4 module(s): NSX100...160 avec protection défaut terre , direct avec cache-borne long in 600 + 300 mm boîtier à fixation murale + conduit haut ou bas</p> <p>4 module(s): NSX100...160 avec protection défaut terre , direct avec cache-borne long in 850 mm coffret posé au sol haut ou bas</p> <p>4 module(s): NSX250 avec protection défaut terre , direct avec cache-borne long in 600 + 300 mm boîtier au sol + conduit haut ou bas</p> <p>4 module(s): NSX250 avec protection défaut terre , direct avec cache-borne long in 600 + 300 mm boîtier à fixation murale + conduit haut ou bas</p> <p>4 module(s): NSX250 avec protection défaut terre , direct avec cache-borne long in 850 mm coffret posé au sol haut ou bas</p> <p>4 module(s): NSX100...250 et ampèremètre sans protection défaut terre , direct avec cache-borne long in 600 + 300 mm boîtier au sol + conduit haut ou bas</p> <p>4 module(s): NSX100...250 et ampèremètre sans protection défaut terre , direct avec cache-borne long in 600 + 300 mm boîtier à fixation murale + conduit haut ou bas</p> <p>4 module(s): CVS100...160 avec protection défaut terre , direct avec cache-borne long in 850 mm coffret posé au sol haut ou bas</p> <p>4 module(s): CVS250 avec protection défaut terre , direct avec cache-borne long in 850 mm coffret posé au sol haut ou bas</p>
Normes	EN 61439-2
Certifications du produit	ASTA

Complémentaires

Entrée de câble	Plaques découpées 0,31 mm haut ou bas 42 mm
Matière	Tôle d'acier
Traitement de protection	Électrophorèse et poudre d'époxy-polyester polymérisée à chaud
Finition de surface	Mat Texturé
Couleur	Blanc (RAL 9003)
Largeur	600 mm
Hauteur	150 mm

Poids du produit	0,94 kg
Unité fonctionnelle	<p>600 + 300 mm PrismaSeT G boîtier au sol + conduit compact NSX100...250 et ampèremètre sans fixe touche à bascule horizontale 3P 1 direct avec cache-borne long 4 0,31 mm</p> <p>600 + 300 mm PrismaSeT G boîtier à fixation murale + conduit compact NSX100...250 et ampèremètre sans fixe touche à bascule horizontale 3P 1 direct avec cache-borne long 4 0,31 mm</p> <p>600 + 300 mm PrismaSeT G boîtier au sol + conduit compact NSX100...250 et ampèremètre sans fixe touche à bascule horizontale 4P 1 direct avec cache-borne long 4 0,31 mm</p> <p>600 + 300 mm PrismaSeT G boîtier à fixation murale + conduit compact NSX100...250 et ampèremètre sans fixe touche à bascule horizontale 4P 1 direct avec cache-borne long 4 0,31 mm</p> <p>600 + 300 mm PrismaSeT G boîtier au sol + conduit Easypact CVS100...160 avec fixe touche à bascule horizontale 3P 1 direct avec cache-borne long 4 0,31 mm</p> <p>600 + 300 mm PrismaSeT G boîtier à fixation murale + conduit Easypact CVS100...160 avec fixe touche à bascule horizontale 3P 1 direct avec cache-borne long 4 0,31 mm</p> <p>850 mm PrismaSeT G coffret posé au sol Easypact CVS100...160 avec fixe touche à bascule horizontale 3P 1 direct avec cache-borne long 4 0,31 mm</p> <p>600 + 300 mm PrismaSeT G boîtier au sol + conduit Easypact CVS100...160 avec fixe touche à bascule horizontale 4P 1 direct avec cache-borne long 4 0,31 mm</p> <p>600 + 300 mm PrismaSeT G boîtier à fixation murale + conduit Easypact CVS100...160 avec fixe touche à bascule horizontale 4P 1 direct avec cache-borne long 4 0,31 mm</p> <p>850 mm PrismaSeT G coffret posé au sol Easypact CVS100...160 avec fixe touche à bascule horizontale 4P 1 direct avec cache-borne long 4 0,31 mm</p> <p>600 + 300 mm PrismaSeT G boîtier au sol + conduit Easypact CVS250 avec fixe touche à bascule horizontale 3P 1 direct avec cache-borne long 4 0,31 mm</p> <p>600 + 300 mm PrismaSeT G boîtier à fixation murale + conduit Easypact CVS250 avec fixe touche à bascule horizontale 3P 1 direct avec cache-borne long 4 0,31 mm</p> <p>850 mm PrismaSeT G coffret posé au sol Easypact CVS250 avec fixe touche à bascule horizontale 3P 1 direct avec cache-borne long 4 0,31 mm</p> <p>600 + 300 mm PrismaSeT G boîtier au sol + conduit Easypact CVS250 avec fixe touche à bascule horizontale 4P 1 direct avec cache-borne long 4 0,31 mm</p> <p>600 + 300 mm PrismaSeT G boîtier à fixation murale + conduit Easypact CVS250 avec fixe touche à bascule horizontale 4P 1 direct avec cache-borne long 4 0,31 mm</p> <p>850 mm PrismaSeT G coffret posé au sol Easypact CVS250 avec fixe touche à bascule horizontale 4P 1 direct avec cache-borne long 4 0,31 mm</p> <p>600 + 300 mm PrismaSeT G boîtier au sol + conduit compact NSX100...160 avec fixe touche à bascule horizontale 3P 1 direct avec cache-borne long 4 0,31 mm</p> <p>600 + 300 mm PrismaSeT G boîtier à fixation murale + conduit compact NSX100...160 avec fixe touche à bascule horizontale 3P 1 direct avec cache-borne long 4 0,31 mm</p> <p>850 mm PrismaSeT G coffret posé au sol compact NSX100...160 avec fixe touche à bascule horizontale 3P 1 direct avec cache-borne long 4 0,31 mm</p> <p>600 + 300 mm PrismaSeT G boîtier au sol + conduit compact NSX100...160 avec fixe touche à bascule horizontale 4P 1 direct avec cache-borne long 4 0,31 mm</p> <p>600 + 300 mm PrismaSeT G boîtier à fixation murale + conduit compact NSX100...160 avec fixe touche à bascule horizontale 4P 1 direct avec cache-borne long 4 0,31 mm</p> <p>850 mm PrismaSeT G coffret posé au sol compact NSX100...160 avec fixe touche à bascule horizontale 4P 1 direct avec cache-borne long 4 0,31 mm</p> <p>600 + 300 mm PrismaSeT G boîtier au sol + conduit compact NSX250 avec fixe touche à bascule horizontale 3P 1 direct avec cache-borne long 4 0,31 mm</p> <p>600 + 300 mm PrismaSeT G boîtier à fixation murale + conduit compact NSX250 avec fixe touche à bascule horizontale 4P 1 direct avec cache-borne long 4 0,31 mm</p> <p>850 mm PrismaSeT G coffret posé au sol compact NSX250 avec fixe touche à bascule horizontale 4P 1 direct avec cache-borne long 4 0,31 mm</p>

Unités de conditionnement

Type d'emballage 1	PCE
Nb produits dans l'emballage 1	1
Hauteur de l'emballage 1	5,3 cm
Largeur de l'emballage 1	19,0 cm
Longueur de l'emballage 1	47,0 cm
Poids de l'emballage 1	981,0 g
Type d'emballage 2	S04
Nb produits dans l'emballage 2	10
Hauteur de l'emballage 2	30,0 cm
Largeur de l'emballage 2	40,0 cm
Longueur de l'emballage 2	60,0 cm
Poids de l'emballage 2	10,622 kg
Type d'emballage 3	P12
Nb produits dans l'emballage 3	120
Hauteur de l'emballage 3	102,0 cm
Largeur de l'emballage 3	80,0 cm
Longueur de l'emballage 3	120,0 cm
Poids de l'emballage 3	139,0 kg

Caractéristiques environnementales

Statut environnemental de l'offre	Produit Green Premium
Régulation REACH	Déclaration REACH
Sans SVHC REACH	Oui
Directive RoHS UE	Conformité pro-active (Produit en dehors du scope légal RoHS UE) Déclaration RoHS UE
Sans métaux lourds toxiques	Oui
Sans mercure	Oui
Régulation RoHS Chine	Déclaration RoHS Pour La Chine
Information sur les exemptions RoHS	Oui
Profil environnemental	Profil Environnemental Du Produit
Sans PVC	Oui
Présence d'halogènes	Produit avec composants plastiques sans halogènes

Garantie contractuelle

Garantie	18 mois
----------	---------