

Fiche produit

Caractéristiques

LVS04766

PrismaSeT Active 20 BOULONS COSSES SUR LINERGY

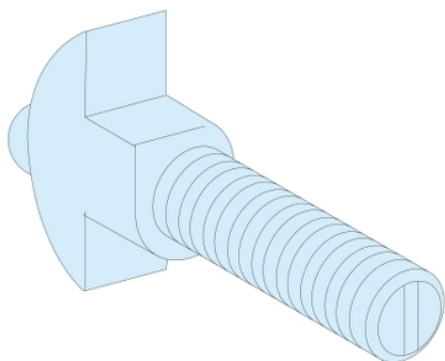

Principales

Gamme	Linergy
Gamme de produits	Linergy
Type de produit ou de composant	Matériel de montage
Nom du produit	Linergy LGY
Catégorie d'accessoire, d'élément séparé	Accessoire de fixation
Compatibilité de gamme	Linergy (Linergy LGYE) jeu de barres Linergy (Linergy LGY) jeu de barres PrismaSeT (PrismaSeT P) unité fonctionnelle
Connexion armoire-appareil	Rail Linergy Cosse
Équipement fournit	1 écrou 1 rondelle contact

Complémentaires

Description d'installation	Armoire
Filetage ISO	M8
Quantité du lot	Jeu de 20
Longueur	25 mm
Couleur	Naturel
Poids du produit	0,4 kg

Unités de conditionnement

Type d'emballage 1	PCE
Nb produits dans l'emballage 1	1
Hauteur de l'emballage 1	2,5 cm
Largeur de l'emballage 1	7,5 cm
Longueur de l'emballage 1	11,0 cm
Poids de l'emballage 1	417,0 g
Type d'emballage 2	S02
Nb produits dans l'emballage 2	20
Hauteur de l'emballage 2	15,0 cm
Largeur de l'emballage 2	30,0 cm
Longueur de l'emballage 2	40,0 cm
Poids de l'emballage 2	8,534 kg
Type d'emballage 3	P12
Nb produits dans l'emballage 3	640
Hauteur de l'emballage 3	70,0 cm
Largeur de l'emballage 3	80,0 cm
Longueur de l'emballage 3	120,0 cm
Poids de l'emballage 3	287,0 kg

Caractéristiques environnementales

Statut environnemental de l'offre	Produit Green Premium
Régulation REACH	Déclaration REACH
Sans SVHC REACH	Oui
Directive RoHS UE	Conformité pro-active (Produit en dehors du scope légal RoHS UE) Déclaration RoHS UE
Sans métaux lourds toxiques	Oui
Sans mercure	Oui
Régulation RoHS Chine	Déclaration RoHS Pour La Chine
Information sur les exemptions RoHS	Oui
Profil environnemental	Profil Environnemental Du Produit
Sans PVC	Oui
Présence d'halogènes	Produit avec composants plastiques sans halogènes

Garantie contractuelle

Garantie	18 mois
----------	---------