

MODULE RELAIS REL08

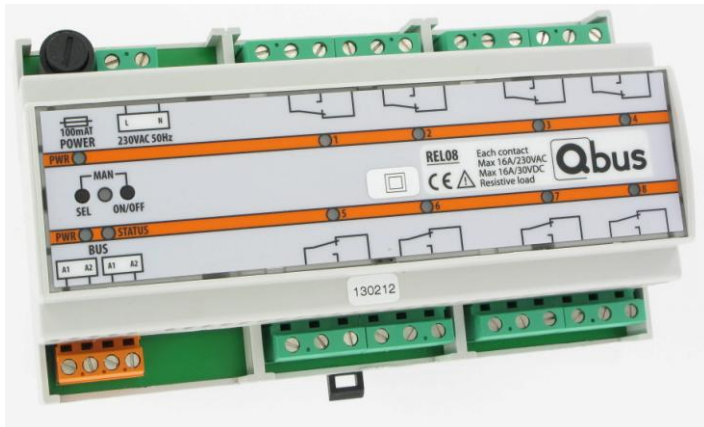

Figure 1 : module relais REL08

1. Description du produit

Module pour montage sur rail DIN, convient pour commuter huit circuits. Le module relais possède 8 contacts inverseurs libres de potentiel qui permettent de commuter un circuit de max. 16 A sur 230 V ($\cos\phi = 1$). Ces 8 contacts fonctionnant indépendamment peuvent se voir attribuer chacun une fonction qui leur est propre, via le logiciel de Qbus.

Le module relais n'a pas de fonction spécifique. Il peut assurer toutes les fonctions de commutation : monostables (sonnette de porte, par exemple), bistables (allumé/éteint), minuterie, intervalle, volets / rideaux / stores. Le module REL08 peut donc être utilisé aussi bien pour la commande de l'éclairage que pour celle de moteurs.

Si des charges inductives lourdes (transformateurs de lampes au néon) associées à une grande capacité ou des applications bipolaires sont connectées, des contacteurs doivent être ajoutés. Le module relais activera alors la bobine du contacteur.

Chaque module possède un numéro de série unique (6 chiffres) utilisé pour programmer le module au moyen du logiciel de Qbus.

Dans le module, toute la programmation est conservée dans une mémoire non volatile. Si le module est redémarré après une coupure de courant, les sorties se trouveront dans la même position qu'avant l'arrêt de l'alimentation en courant.

Un fusible automatique bipolaire de 16 A au maximum doit être connecté à l'alimentation du module.

2. Prescriptions de sécurité

Veuillez lire l'intégralité du manuel avant d'installer le module et d'activer le système.



ATTENTION

- Le module doit être installé, démarré et entretenu par un installateur électrique agréé, conformément aux prescriptions légales en vigueur dans le pays d'installation.
- Ce module convient uniquement pour un montage sur rail DIN EN50022. Il doit être installé dans un coffret de distribution fermé ignifuge muni de grilles d'aération.
- Avant de travailler sur le REL08, il convient de couper l'alimentation électrique.
- Seule 1 phase est protégée par un fusible. Même si le fusible a sauté, une tension peut encore être présente dans le module.
- Le module ne peut pas être ouvert. La garantie échoit si le module a été ouvert !

3. Installation et câblage

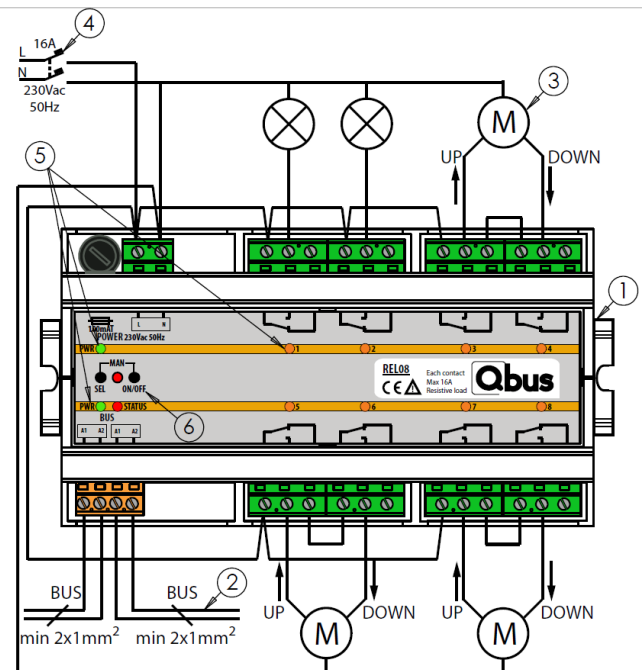

Figure 2 : exemple de raccordement de l'alimentation et des charges

INSTALLATION ① :

Encliquetez le module sur un rail DIN EN50022.

CONNEXION AU BUS ② :

MODULE RELAIS REL08

Comme câble bus, il est recommandé d'utiliser le câble Qbus ou tout autre câble comportant au moins 2 conducteurs de 1 mm². Le câble EIB vert protégé peut également être utilisé si les conducteurs sont regroupés par deux afin d'obtenir une section minimale de 2 x 1 mm².

IMPORTANT : LE CÂBLE BUS DOIT ÊTRE PROTÉGÉ ET MIS À LA TERRE. LA MISE À LA TERRE DOIT ÊTRE RELIÉE À LA MISE À LA TERRE GÉNÉRALE DU BÂTIMENT

CHARGE ③ :

Connectez les charges comme indiqué sur la figure 2. Section du conducteur : minimum 1,5 mm². Enlevez environ 7 mm d'isolation du conducteur et vissez-le dans les connecteurs OUT1 – OUT8.

Si des prises de courant sont connectées à un relais, un contacteur séparé doit être raccordé (un contacteur 2P/20A est nécessaire).

Si des volets sont connectés au module relais, il convient de veiller à ce que chaque volet utilise deux sorties (une sortie séparée pour HAUT et BAS ; cf. exemple sur la figure 2) !

Chaîne de pontage en fil peuvent être commandé en option.



Figure 3: REL08-CON (par 10 pieces).

ALIMENTATION ④ :

Un fusible automatique bipolaire de 16 A au maximum doit être connecté à l'alimentation du module de 230 Vac.

Section du conducteur : minimum 1,5 mm².

Enlevez environ 7 mm d'isolation du conducteur et vissez-le dans le connecteur Ph-N.

ATTENTION :

AVANT DE TRAVAILLER SUR LE MODULE, COUPEZ L'ALIMENTATION EN COURANT DE CELUI-CI.

SIGNIFICATION DES LED :

Verte : alimentation.

Rouge : 2 secondes pendant le démarrage, puis pendant la programmation.

Orange OUT1-8 : sortie active.

COMMANDE MANUELLE :

Est utilisée pour supplanter la commande des sorties relais par le bus. Appuyez pendant 2 secondes simultanément sur les boutons « SEL » et « ON/OFF » qui se trouvent sur le dessus du module relais. Pendant que vous appuyez sur les deux boutons, la LED rouge entre les deux boutons clignote durant 2 secondes puis reste allumée – en même temps, la LED orange sous la première sortie clignote rapidement. Appuyer sur le bouton « ON/OFF » permet d'activer la sortie relais concernée en permanence, de la désactiver en permanence ou de la placer en mode automatique (contrôle par le bus). Le réglage est indiqué par la LED orange qui se trouve sous la sortie relais :

- Activée en permanence = la LED clignote : allumage long, extinction brève
- Désactivée en permanence = la LED clignote : allumage bref, extinction longue
- Automatique (contrôlée par le bus) = la LED est allumée (orange) en continu.

Si le REL08 est utilisé pour commander des volets, vous pouvez régler la position du volet en appuyant longuement sur le bouton « ON/OFF » (cf. interrupteurs Qbus).

Pour passer d'une sortie relais à une autre (de 1 à 8), appuyez sur le bouton « SEL ».

Si vous n'appuyez plus sur le bouton « SEL » ou « ON/OFF » pendant 5 secondes, la LED rouge entre ces deux boutons s'éteint et les boutons « SEL » et « ON/OFF » deviennent inactifs. Vous pouvez alors voir sur le module quel est le statut du relais concerné.

Si vous appuyez simultanément pendant plus de 5 secondes sur les boutons « SEL » et « ON/OFF » (la LED rouge entre les deux boutons clignote d'abord 2 secondes, reste ensuite allumée pendant 2 secondes, puis s'éteint), toutes les sorties du module relais repassent en mode automatique (c'est-à-dire commandées par le bus).

4. Données techniques

SPÉCIFICATIONS GÉNÉRALES :

- Alimentation : 230 Vac +/-10%, 50 Hz – protection maximale 16 A/2 P
- Tension en circuit ouvert : testé sur 3 kVac
- Consommation typique : 15 VA maximum – toutes les sorties relais activées
- Température ambiante :

MODULE RELAIS REL08

Température de fonctionnement : de 10 °C à 50 °C
Température de stockage : de -10 °C à 60 °C

- Taux d'humidité maximal : 93%, pas de condensation
- Charge du bus : 10 mA en cas de tension nominale de 13,8 V
- Fusible interne : 500 mA monophasé
- Altitude d'installation maximale : 2.000 mètres.

SORTIES:

- OUT1 – OUT8 : 8 contacts inverseurs libres de potentiel
- Courant maximal : 16 A
- Résistance de contact : 100 mΩ
- Temps Set/Reset : 15 ms max./ 5 ms max.
- Durée de vie : 20 millions d'opérations
- Courant maximal :
Charge résistive
16 A à 230 Vac
16A à 30 VDC
Charge inductive ($\cos\phi = 0,4$; L/R = 7 ms)
8 A à 230 Vac
8A à 30 VDC
- Tension de commutation maximale :
Charge résistive ($\cos\phi = 1$)
3680 VA à 230 Vac
480 W à 30 Vdc
Charge inductive ($\cos\phi = 0,4$; L/R = 7 ms)
1840 VA à 230 Vac
240 W à 30 Vdc
Il est fortement recommandé de ne pas dépasser ces valeurs. Le cas échéant, un contacteur externe doit être utilisé.

SPÉCIFICATIONS PHYSIQUES :

- Boîtier : plastique, auto-extinguible, conforme à UL94-V0
- Degré de protection : IP20, EN60529
- Installation : installation rapide sur rail DIN, largeur de 9 modules
- Dimensions (H x P x L) : 63 mm x 86 mm x 157 mm
- Poids : environ 0,523 kg

PROTECTION ÉLECTRIQUE

- Bus : 13,8 VDC basse tension
- Conforme à EN60950-1:2006
- Tension en circuit ouvert : le module a été testé et approuvé sur 3 kVac (50 Hz, 1 min)
- Non toxique, conforme à WEEE/RoHS

CE

- Conforme aux réglementations relatives à la CEM et à la basse tension. Le module est conforme aux normes HBES – EN50090-2-2 et EN60950-1:2006.

5. Schéma de dimensionnement

Dimensions en mm.

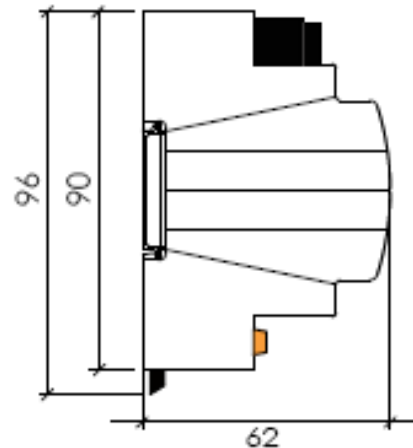

Largeur = 9 modules

1 module = 17 mm

6. Conditions de garantie

Période de garantie : 2 ans à compter de la date de livraison. La garantie échoit si le module a été ouvert ! Les modules défectueux, accompagnés d'une description du problème, doivent être renvoyés dans un paquet non affranchi à notre service clientèle :

Qbus S.A.

Joseph Cardijnstraat 19
B-9420 Erpe-Mere
Tél. : +32 (0)53 60 72 10
Fax : +32 (0)53 60 72 19
E-mail : support@qbus.be